

# Mini Wall Pack

## ECO-WP28

ECO-WP28 PC



ECO-WP28 GT



### Applications:

Édifices commerciaux  
Complexes industriels  
Écoles  
Hôpitaux  
Bâtiments de ferme  
Complexes sportifs  
Parcs de stationnements  
Réseaux portuaires  
Aérogares  
Métros  
Ponts/viaducs  
Stations de ski  
Hôtels  
Parcs/zones résidentielles

### Description

Le **Mini Wall Pack** de design classique est conçu pour résister à des conditions d'opérations des plus exigeantes et est adapté aux environnements salins, alcalins, acides et d'extrême humidité. Ce luminaire remplace tous les modèles aux lampes standards:

- Halogène métallique
- Induction
- Sodium haute pression
- Mercure

Le diffuseur asymétrique optique distribue de façon homogène la luminosité et accroît le sentiment de sécurité tout en atténuant les effets d'éblouissements.

Le dissipateur de chaleur ultraléger est intégré dans l'appareil, lui permettant d'augmenter considérablement ses performances ainsi que sa longévité.



|                               |                     |                  |
|-------------------------------|---------------------|------------------|
| <b>Description du projet:</b> | <b>Approbation:</b> |                  |
| <b>Localisation:</b>          | <b>Date:</b>        | <b>Quantité:</b> |

## Guide de commande

|               |                                |                     |                            |                |                         |
|---------------|--------------------------------|---------------------|----------------------------|----------------|-------------------------|
| ECO-WP28      |                                | V1                  |                            |                | 1                       |
| <b>Modèle</b> | <b>Réflecteur</b>              | <b>Alimentation</b> | <b>Température Kelvin</b>  | <b>Boitier</b> | <b>Intègre</b>          |
| ECO-WP 28     | Verre trempé<br>Poly-carbonate | 120 Volt            | 3700-4300 K<br>4700-5300 K | Noir<br>Brun   | Cellule photoélectrique |
|               | GT<br>PC                       | V1                  | 40<br>50                   | BK<br>BR       | 1                       |

Pour de plus amples informations, n'hésitez pas à communiquer avec notre service technique.

**ECO-PRO** **ECO-WP 28**

Équivalence - HPS **70W**

### Boitier ECO-WP28 PC

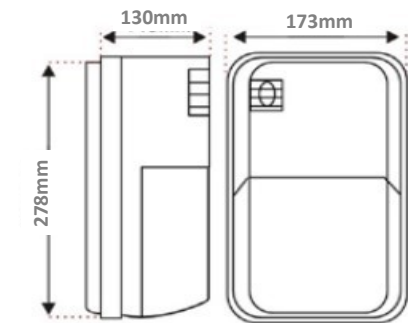

### Boitier ECO-WP28 GT

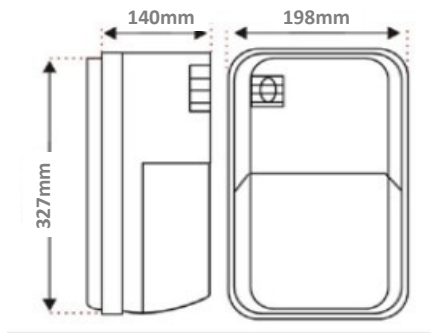

#### Caractéristiques

|                                | ECO-WP28 GT                  | ECO-WP28 PC                   |
|--------------------------------|------------------------------|-------------------------------|
| <b>Boitier</b>                 | Moulage en aluminium         | Moulage en plastique          |
| <b>Réflecteur</b>              | Motif anti-éblouissement     | Plastique                     |
| <b>Dimension (mm)</b>          | 327long./198 larg./140 haut. | 278 long./173 larg./130 haut. |
| <b>Nombres de LED</b>          | 72 pcs                       | 72 pcs                        |
| <b>Facteur de puissance</b>    | 0,98                         | 0,98                          |
| <b>CRI</b>                     | >83                          | >84                           |
| <b>Température Kelvin</b>      | 3700-5300K                   | 3700-5300K                    |
| <b>Lumens</b>                  | 2488 Lms +/- 5%              | 2261 Lms +/- 5%               |
| <b>Conditions d'opérations</b> | -40 °C à 45°C                | -40 °C à 45°C                 |
| <b>Étanchéité</b>              | IP-65                        | IP-65                         |
| <b>Lumens/watts</b>            | 88 Lms/watts                 | 81 Lms/watts                  |
| <b>Garantie</b>                | 5 ans                        | 5 ans                         |
| <b>Certification</b>           | UL/ULc/FCC <b>E468127</b>    | UL/ULc/FCC <b>E468127</b>     |